

## 1Uチェア収納トレイ取り付け説明書



### ■お客様へ

この度は弊社製品をお買い上げ頂きまして誠にありがとうございました。  
本書は、1Uチェア収納トレイ(型番:T17DM1-f14)の取付方法等について説明しております。  
安心してご使用頂くために本書をお読み頂き、**お手元に必ず保管**し、ご使用下さい。

### ■同梱品

- ・1Uチェア(型番:CM-670S) x1台
- ・化粧ビス(M5x20) x8本
- ・1Uチェア収納トレイ(型番:T17DM1-f14) x1式
- ・ケージナット(M5) x8個

### ■特徴

- ・本製品は、同梱品1Uチェアを収納する為に使用する収納トレイです。
- ・本製品の上面は、引き出すとデスクの代わりとしてご使用頂けます。

### ■使用上の注意

- ・本製品のデスク引き出し時の**耐荷重は30kg**です。30kg以上の物を乗せたり、負荷をかけたりしないで下さい。**破損する恐れ**があります。
- ・本製品の取り付けは、**必ず2人以上**で行なって下さい。
- ・スライドレールへの、**指の挟み込みにご注意して下さい**。

### ■取付方法

I. 本体から②固定金具を取り外します。(③本体スリット背面側部分までスライドさせると外しやすいです。)

II. 取り付けたい箇所にケージナットを取り付けます。

III. 付属の化粧ビスで、①本体をラックに取り付けます。

IV. 背面側から、②固定金具を取り付けます。  
取り付け時は、③の本体スリット背面側部分の位置で②固定金具の突起部分を、①本体のスリット穴部分に差し込みながら①本体にはめ込むように取り付けます。

V. ラックの背面側マウントレールの取り付け面まで②固定金具をスライドさせていきます。

VI. 付属の化粧ビスで取り付けます。

VII. ビスの締め忘れが無いか確認して下さい。  
以上で取り付けは終了です。

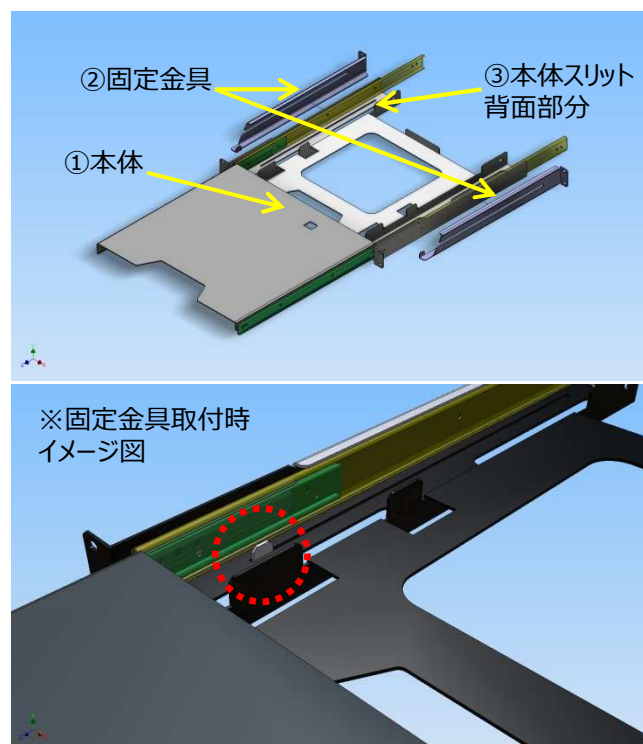

## 1Uチェア取扱説明書

### ■お客様へ

この度は弊社製品をお買い上げ頂きまして誠にありがとうございました。  
本書は、1Uチェア(型番：CM-670S)の仕様について説明しております。  
安心してご使用頂くために本書をお読み頂き、**お手元に必ず保管**し、ご使用下さい。

### ■詳細寸法

- ・開脚時 高さ：533.0mm 幅：310.0mm 奥行：346.0mm
- ・閉脚時 高さ：15.0mm 幅：310.0mm 奥行：635.5mm
- ・重さ 約3.5kg
- ・座面高さ：365.0mm

### ■使用上の注意

- ・開閉する際に、**指を挟みこまないよう**ご注意ください。
- ・踏み台として使用しないで下さい。
- ・**本製品は両方向に開閉します。**
- ・**150kg以上の荷重**で、フレーム部分に歪みが発生する恐れがあります。
- ・ぶつけたりするとアルマイトが剥がれてしまう恐れがあります。
- ・**トレイへの収納時は、他の機器に干渉しないよう十分に注意して下さい。**

### ■収納時詳細寸法

